

ESULEATO

100% DUCATO
100% ELETTRICO



PROFESSIONAL



Il mondo dei trasporti sta cambiando. Noi di **Fiat Professional** lo sappiamo bene. Per questo, nel corso di un solo anno, abbiamo testato **4.000 veicoli** che hanno percorso più di **50 milioni di chilometri** con un unico obiettivo: creare il veicolo **perfetto per ogni esigenza**.

I nostri veicoli sono in grado di offrire nuove opportunità, senza dover rinunciare alle migliori prestazioni. Perché siamo consapevoli che ogni progetto lavorativo abbia bisogno dei mezzi giusti per essere portato a termine.



**UNA NUOVA ENERGIA SOSTENIBILE
PER FARE LA DIFFERENZA.**



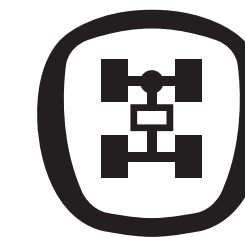

MORE THAN

RANGE

UN MODO NUOVO DI MUOVERSI.

E-Ducato ha raggiunto nuovi traguardi grazie alla gamma 100% elettrica più ampia della sua categoria. Il mondo della mobilità è in continua evoluzione e Fiat Professional ha analizzato attentamente 4000 veicoli e oltre 50 milioni di Km percorsi per trovare quali modelli potessero trarre i migliori benefici dall'alimentazione elettrica. Dal Furgone dall'elevata performance al versatile Cab, esistono più di 50 diverse configurazioni fra cui scegliere, tutte equipaggiate con un potente motore elettrico e una trasmissione automatica. Ognuno di questi veicoli può contare sull'esperienza quarantennale di Ducato, in termini di resistenza e versatilità, dettando un nuovo standard per la mobilità elettrica di settore.



VETRATO/SEMIVETRATO



CABINATO



FURGONE



3450



4035



4035XL



3450



3800



4035



4035XL

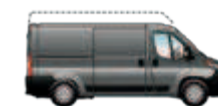

3450



4035



4035XL

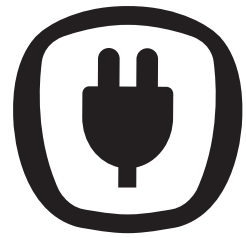

MORE THAN
CHARGING

**ENERGIA IN
MOVIMENTO.**

Ogni tipologia di lavoro ha le sue necessità e le sue caratteristiche. Per questo Fiat Professional ha equipaggiato il nuovo E-Ducato con quattro modalità di ricarica differenti. In questo modo il tuo business non dovrà mai fermarsi.

La presa di ricarica Smart supporta sia l'alimentazione a corrente alternata (AC) che a corrente continua (DC). Nella configurazione AC, E-Ducato offre la possibilità di scegliere diversi livelli di ricarica, 7kW, 11kW e 22kW. In un'ora la ricarica AC e 22 kW di potenza garantiscono a E-Ducato un'autonomia di circa 100 km* in città. In caso di necessità, bastano 30 minuti con la ricarica DC e 50 Kw di potenza per percorrere la stessa distanza.*

* I valori si riferiscono alla versione Van L2H1 nel ciclo WLTP urbano.



RICARICA AC
7 KW
11 KW
22 KW



RICARICA DC
50 KW



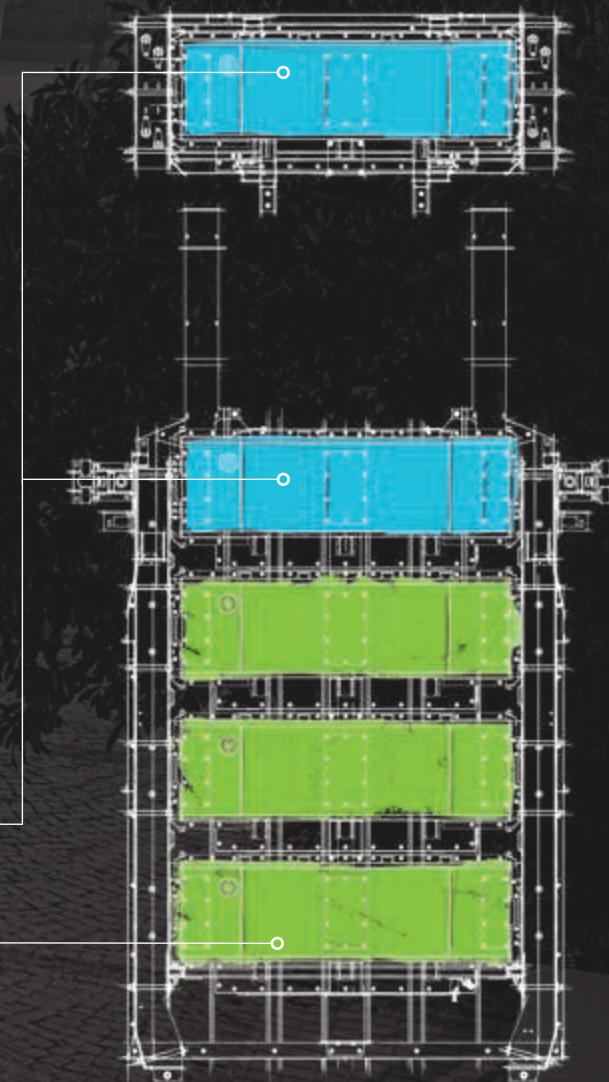

LE TUE BATTERIE. LA TUA SCELTA.

Essere pronti per ogni evenienza non è solo una necessità, è la nostra filosofia. E-Ducato può contare su due configurazioni di batterie: il pacco a tre moduli, in grado di generare 47kWh per un'autonomia di 235 km*, o il pacco a cinque moduli, in grado di produrre 79kWh e un'autonomia di 370 km*.

Una caratteristica unica contraddistingue la struttura in parallelo delle batterie: la modalità Recovery, che permette al veicolo di continuare a viaggiare anche con un numero ridotto di moduli. Nessuno conosce i tuoi bisogni meglio di te, ma nessun altro ti offre una gamma prodotto così ampia.

* I valori si riferiscono alla versione Van L2H1 nel ciclo WLTP urbano.

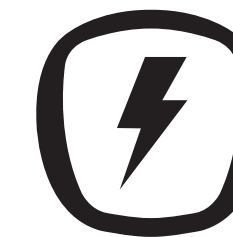

MORE THAN

ELECTRIC

FINO A 370 KM* DI AUTONOMIA.

In un mondo in continua evoluzione Fiat Professional sceglie di essere green, ma non a scapito della performance e della capacità di carico che da sempre contraddistinguono i suoi veicoli.

Per questo motivo è stato sviluppato il Ducato 100% Elettrico in grado di anticipare i trend di mercato rispettando l'ambiente.

Il motore elettrico da 90kW assicura ottime performance grazie alla coppia di 280Nm e una velocità massima limitata ai 100 km orari. Una combinazione perfetta che permette di ottimizzare l'utilizzo di energia elettrica.

Il nuovo motore elettrico mantiene tutte le caratteristiche e i punti di forza che rendono la gamma Ducato *Best In Class*: volume di carico da 10 a 17 m³ e portata da 1.100 kg a 1.950 kg.

Ducato offre anche la miglior scelta di batterie per dimensioni ed utilizzo nelle configurazioni da 47KWh e 79KWh.

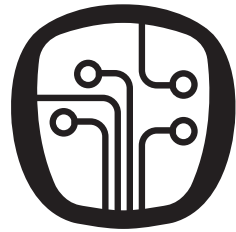

MORE THAN

TECHNOLOGY

TECNOLOGIA AL TUO SERVIZIO.

La conoscenza è potere e noi di Fiat Professional vogliamo essere sicuri che tutte le informazioni riguardanti lo stato delle batterie siano a portata di mano.

Il quadro comandi mostra molte funzionalità inerenti al Ducato Elettrico, come ad esempio i livelli della batteria, gli eco-index, le nuove spie di segnalazione (turtle mode, ecc), la nuove modalità di guida e gli indicatori per la mobilità sostenibile. Il nuovo computer di bordo tiene traccia di tutte le informazioni dei sistemi del veicolo elettrico e segnala con precisione i flussi di energia e ricarica in ogni momento per garantire la massima serenità e sicurezza alla guida. La consolle mostra indicatori specifici per i consumi e per il sistema di rigenerazione, che aiuta a ricaricare la batteria durante la frenata.

Potrai visualizzare lo storico di guida e comparare la durata dei viaggi rapportata all'energia consumata. Inoltre, la nuova unità di controllo offre ancora più comfort grazie a caratteristiche "smart", come la possibilità di pre-climatizzare l'abitacolo per diminuire l'impatto del condizionatore sulla batteria o di impostare delle ricariche giornaliere per ottimizzare i costi di ricarica.



Inoltre, puoi contare sui sistemi e-Sailing, e-Coasting e e-Braking, che incrementano ulteriormente l'efficienza di E-Ducato:

NORMAL: modalità che offre un bilanciamento ottimale tra performance e consumi.

ECO: modalità che offre una grande autonomia.

POWER: modalità per i viaggi a pieno carico.

Inoltre, puoi contare sui sistemi e-Coasting e e-Braking, che incrementano ulteriormente l'efficienza di E-Ducato:

E-SAILING: sistema di guida a risparmio energetico che si attiva quando il veicolo rallenta; in questo modo il motore elettrico non consuma l'energia della batteria inutilmente.

E-COASTING: sistema di frenata senza l'azione diretta del pedale; in questo modo il motore elettrico fornisce un impulso di rotazione negativo in grado di ricaricare la batteria.

E-BRAKING: indipendente dalla modalità di guida selezionata è sempre attivo, una volta premuto il pedale del freno si attiva il caricamento della batteria in modo da recuperare l'energia durante la fase di frenata.



E-DUCATO È CONNESSO AL 100%

Che tua sia una grande azienda o un libero professionista, il tuo E-DUCATO sarà sempre connesso grazie a Mopar® Connect.

VIA APP: My Assistant, My E-Control (programma di ricarica & programma di accensione A.C.), My Car (stato di carica della batteria) & My Journey

VIA SITO WEB: Sistema gestionale della flotta (monitoraggio & controllo dei veicoli in tempo reale)

VIA RAW DATA: Interfaccia con il sistema gestionale della flotta





REAR CROSS PATH DETECTION

Aiuta a evitare incidenti durante le manovre utilizzando sensori radar che rilevano i veicoli in arrivo lateralmente quando si procede in retromarcia.



FULL BRAKE CONTROL

Si tratta di un sistema integrato progettato per prevenire o ridurre la gravità di una collisione. La funzione rileva eventuali ostacoli nel percorso davanti al veicolo, avvisando il conducente e attivando automaticamente una frenata d'emergenza qualora individui una collisione imminente.

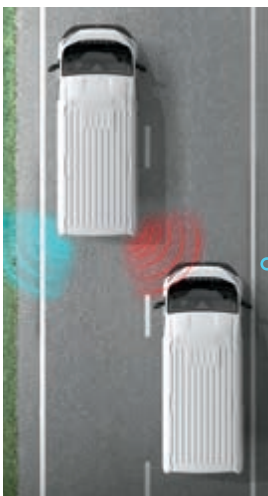

BLIND SPOT ASSIST

Il sistema utilizza sensori radar (installati nel paraurti posteriore) per rilevare veicoli in arrivo non visibili perché nell'angolo cieco degli specchi retrovisori, segnalandoti il pericolo mediante segnali acustici e icone luminose sugli specchi laterali.



MORE THAN

SAFETY

LA SICUREZZA FA LA DIFFERENZA.

Durante la giornata lavorativa, non sai mai cosa può accadere. Non è ora di avere un veicolo che offra qualcosa in più del semplice trasporto di attrezzi e carico?

Ducato fornisce sistemi avanzati di assistenza alla guida (ADAS) dotati di sensori e tecnologie che ti informano su ciò che accade intorno a te. Le funzioni Rear Cross Path Detection, Full Brake Control e Blind Spot Assist rilevano i veicoli, i pericoli o gli ostacoli anche quando non sono di fronte a te. Ducato è da sempre all'avanguardia nella categoria e una serie completa di dispositivi di sicurezza e comfort sono a tua disposizione per garantirti una protezione a 360°.

Queste caratteristiche legate alla sicurezza ti aiutano a rimanere concentrato sulla strada, riducendo il rischio di incidenti che possono mettere a rischio te e il tuo lavoro.

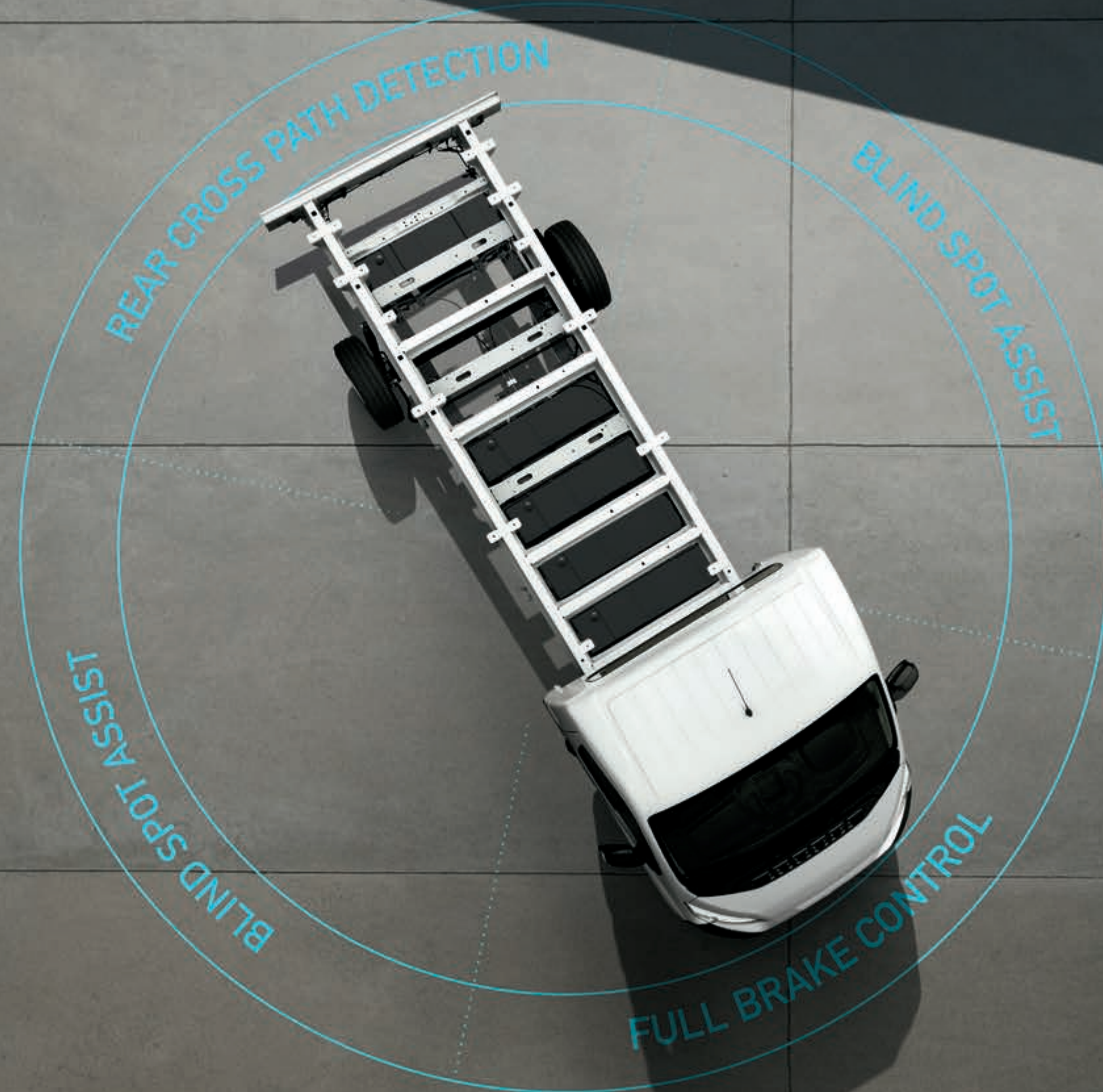

 **SENSORE PIOGGIA E CREPUSCOLARE**

 **TRAFFIC SIGNS RECOGNITION (TSR)**

 **LOAD ADAPTIVE CONTROL**

 **ROLL OVER MITIGATION**

 **TYRE PRESSURE MONITORING SYSTEM**

 **LANE DEPARTURE WARNING SYSTEM**

 **HILL HOLDER**

 **HIGH BEAM RECOGNITION**

 **ELECTRONIC STABILITY CONTROL (ESC)**

 **FARI FENDINEBBIA**



157
Tessuto crêpe grigio



157
Tessuto crêpe grigio
con poggiatesta
Imbottito (opt. 188)



297
Tessuto floccato marrone



266
Soft touch

COLORI PASTELLO

○ 549 Bianco Ducato

○ 676 Grigio Expedition

○ 385 Grigio Lanzarote

COLORI METALLIZZATI

○ 611 Grigio Alluminio

○ 691 Grigio Ferro

○ 632 Nero

○ 113 Grigio Artense



MORE THAN

A CHOICE

SCEGLI IL TUO LOOK.



CARATTERISTICHE TECNICHE

Furgone Passo 3,5 ton (Furgone / Vetrato / Semivetrato)

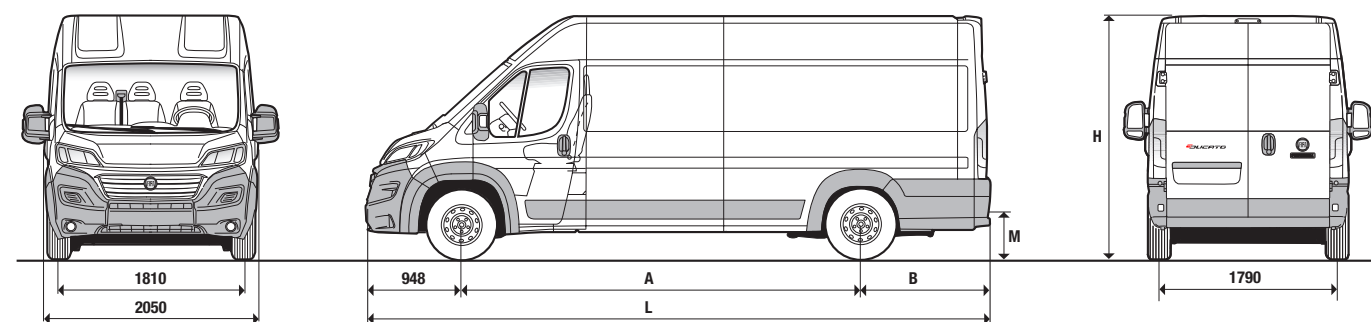

Dimensioni mm	Passo Medio		Passo Lungo		Passo XL	
	H1	H2	H2	H3	H2	H3
A Passo	3450	3450	4035	4035	4035	4035
L Lunghezza massima	5413	5413	5998	5998	6363	6363
Larghezza massima	2050	2050	2050	2050	2050	2050
Carreggiata anteriore / posteriore	1810 / 1790	1810 / 1790	1810 / 1790	1810 / 1790	1810 / 1790	1810 / 1790
H Altezza massima (a vuoto) batteria 47kW / 79 kW	2309 / 2299	2579 / 2569	2579 / 2569	2814 / 2804	2579 / 2569	2814 / 2804
Sbalzo anteriore	948	948	948	948	948	948
B Sbalzo posteriore	1015	1015	1015	1015	1380	1380
Porta posteriore						
Larghezza	1562	1562	1562	1562	1562	1562
Altezza	1520	1790	1790	2030	1790	2030
Porta laterale						
Larghezza	1250	1250	1250	1250	1250	1250
Altezza	1485	1755	1755	1755	1755	1755
Vano di carico						
Lunghezza massima	3120	3120	3705	3705	4070	4070
Larghezza massima / Larghezza tra passaruote	1870 / 1422	1870 / 1422	1870 / 1422	1870 / 1422	1870 / 1422	1870 / 1422
Altezza massima	1662	1932	1932	2172	1932	2172
M Altezza soglia di carico (a vuoto) batteria 47kW / 79kW	590 / 580	590 / 580	590 / 580	590 / 580	590 / 580	590 / 580

Volume		10 m³	11,5 m³	13 m³	15 m³	15 m³	17 m³
		PTT (kg)	3500	3500	3500	3500	3500
3 moduli batteria 47 kWh	Versione modello (Furgone / Vetrato / Semivetrato)	505.AL0	505.AG0 / AH0 / AX0	505.BG0 / BH0 / BX0	505.BA0	505.CG0 / CH0	505.CA0
	Peso in ordine di marcia (kg)	2340	2365	2440	2465	2485	2515
	Portata (kg)	1160	1135	1060	1035	1015	985
	WLTP ciclo combinato (km)	174	167	165	159	164	158
	WLTP consumi (kW/100 km)	29.3	31.0	31.4	32.8	31.6	33.0
	WLTP CITY ciclo (km)	235	229	225	219	222	216
	WLTP CITY consumi (kW/100 km)	21.7	22.6	23.0	23.8	23.5	24.1
5 moduli batteria 79 kWh	Versione modello (Furgone / Vetrato / Semivetrato)	505.AL1	505.AG1 / AH1 / AX1	505.BG1 / BH1 / BX1	505.BA1	505.CG1 / CH1	505.CA1
	Peso in ordine di marcia (kg)	2655	2680	2735	2760	2780	2810
	Portata (kg)	845	820	765	740	720	690
	WLTP ciclo combinato (km)	283	272	271	262	269	260
	WLTP consumi (kW/100 km)	31.8	33.4	33.6	34.9	33.8	35.1
	WLTP CITY ciclo (km)	371	362	357	349	353	345
	WLTP CITY consumi (kW/100 km)	24.3	25.1	25.5	26.2	25.8	26.5

Note: tutti i dati (es. peso, portata, consumo energia, cicli emissioni ecc...) sono riferiti alla versione standard senza l'aggiunta di optional. La portata include anche il peso del guidatore. I valori dell'autonomia elettrica e del consumo energetico sono definiti in base a prove ufficiali, in conformità alle disposizioni dei Regolamenti UE vigenti al momento dell'omologazione. I valori indicati sono calcolati sulla base della procedura di prova WLTP. WLTP combinato è costituito da 4 cicli: Low, Medium, High & Extra-high. WLTP CITY è costituito da 2 cicli: Low & Medium ed è rappresentativo di un ciclo urbano.

Furgone Passo 4,25 ton (Furgone / Vetrato / Semivetrato)

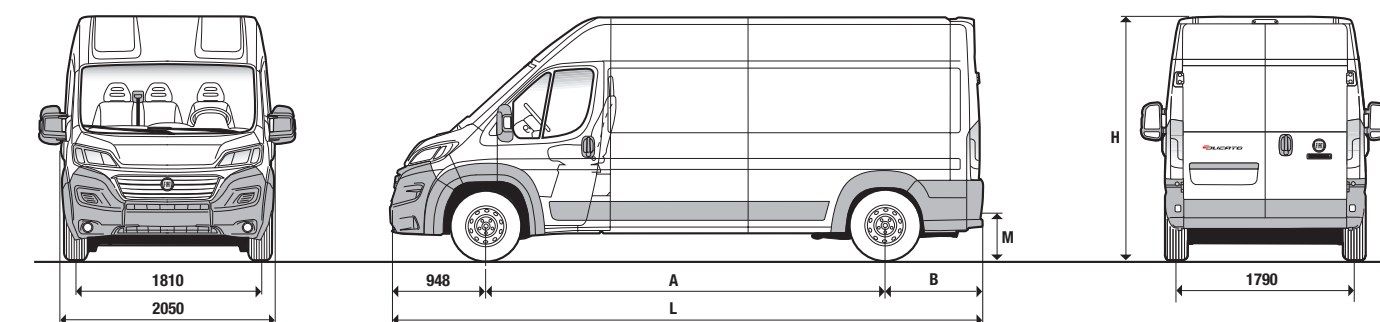

Dimensioni mm	Passo Medio		Passo Lungo		Passo XL	
	H1	H2	H2	H3	H2	H3
A Passo	3450	3450	4035	4035	4035	4035
L Lunghezza massima	5413	5413	5998	5998	6363	6363
Larghezza massima	2050	2050	2050	2050	2050	2050
Carreggiata anteriore / posteriore	1810 / 1790	1810 / 1790	1810 / 1790	1810 / 1790	1810 / 1790	1810 / 1790
H Altezza massima (a vuoto) batteria 47kW / 79 kW	2329 / 2319	2599 / 2589	2599 / 2589	2834 / 2824	2599 / 2589	2834 / 2824
Sbalzo anteriore	948	948	948	948	948	948
B Sbalzo posteriore	1015	1015	1015	1015	1380	1380
Porta posteriore						
Larghezza	1562	1562	1562	1562	1562	1562
Altezza	1520	1790	1790	2030	1790	2030
Porta laterale						
Larghezza	1250	1250	1250	1250	1250	1250
Altezza	1485	1755	1755	1755	1755	1755
Vano di carico						
Lunghezza massima	3120	3120	3705	3705	4070	4070
Larghezza massima / Larghezza tra passaruote	1870 / 1422	1870 / 1422	1870 / 1422	1870 / 1422	1870 / 1422	1870 / 1422
Altezza massima	1662	1932	1932	2172	1932	2172
M Altezza soglia di carico (a vuoto) batteria 47kW / 79kW	610 / 600	610 / 600	610 / 600	610 / 600	610 / 600	610 / 600

Volume		10 m³	11,5 m³	13 m³	15 m³	15 m³	17 m³
		PTT (kg)	4250	4250	4250	4250	4250
3 moduli batteria 47 kWh	Versione modello (Furgone / Vetrato / Semivetrato)	505.FL0	505.FG0 / FH0 / FX0	505.GG0 / GH0 / GX0	505.GA0 / GB0	505.HG0 / HH0	505.HA0
	Peso in ordine di marcia (kg)	2340	2365	2440	2465	2485	2515
	Portata (kg)	1910	1885	1810	1785	1765	1735
	WLTP ciclo combinato (km)	159	152	150	144	149	143
	WLTP consumi (kW/100 km)	32.8	34.5	34.9	36.3	35.1	36.5
	WLTP CITY ciclo (km)	203	197	192	186	189	183
	WLTP CITY consumi (kW/100 km)	25.7	26.6	27.3	28.1	27.7	28.5
5 moduli batteria 79 kWh	Versione modello (Furgone / Vetrato / Semivetrato)	505.FL1	505.FG1 / FH1 / FX1	505.GG1 / GH1 / GX1	505.GA1	505.HG1 / HH1	505.HA1
	Peso in ordine di marcia (kg)	2655	2680	2735	2760	2780	2810
	Portata (kg)	1595	1570	1515	1490	1470	1440
	WLTP ciclo combinato (km)	260	249	247	238	245	237
	WLTP consumi (kW/100 km)	35.2	36.8	37.1	38.4	37.3	38.6
	WLTP CITY ciclo (km)	321	311	306	298	302	293
	WLTP CITY consumi (kW/100 km)	28.5	29.5	29.9	30.7	30.4	31.2

Note: tutti i dati (es. peso, portata, consumo energia, cicli emissioni ecc...) sono riferiti alla versione standard senza l'aggiunta di optional. La portata include anche il peso del guidatore. I valori dell'autonomia elettrica e del consumo energetico sono definiti in base a prove ufficiali, in conformità alle disposizioni dei Regolamenti UE vigenti al momento dell'omologazione. I valori indicati sono calcolati sulla base della procedura di prova WLTP. WLTP combinato è costituito da 4 cicli: Low, Medium, High & Extra-high. WLTP CITY è costituito da 2 cicli: Low & Medium ed è rappresentativo di un ciclo urbano.

I veicoli N2 sono limitati a 90 km/h

Cabinato (3,5 ton)

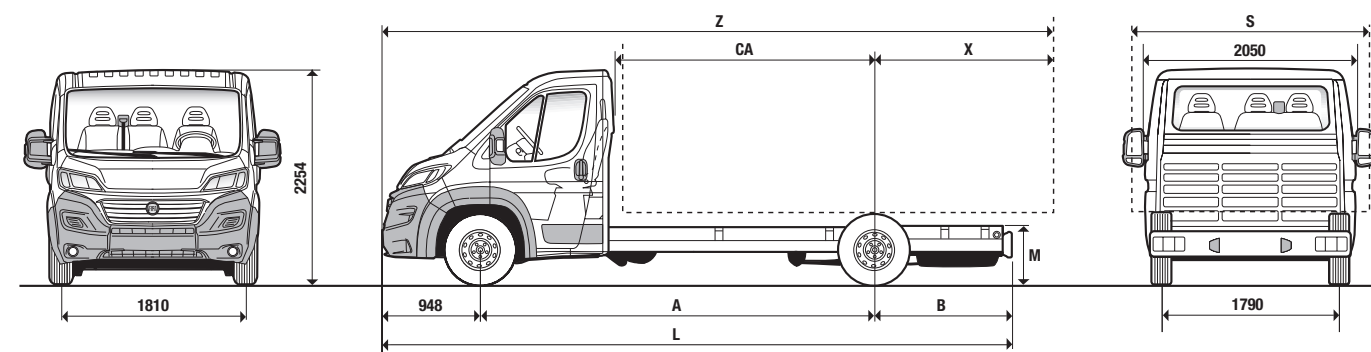

Dimensioni mm	Passo Medio	Passo Medio-Lungo	Passo Lungo	Passo XL
A Passo	3450	3800	4035	4035
L Lunghezza massima	5358	5708	5943	6308
Larghezza massima	2050	2050	2050	2050
Carreggiata anteriore	1810	1810	1810	1810
Carreggiata posteriore	1790	1790	1790	1790
Altezza massima (a vuoto)	2254	2254	2254	2254
Sbalzo anteriore	948	948	948	948
B Sbalzo posteriore	960	960	960	1325
M Altezza telaio (a vuoto) - 47kW / 79kW batteria	690 / 680	690 / 680	690 / 680	690 / 680
X Distanza asse posteriore filo carrozzeria (limite sbalzo allestimento finito)	2070	2280	2400	2400
CA Distanza retro cabina asse posteriore	2060	2410	2645	2645
S Larghezza max carrozzabile ■	2350	2350	2350	2350
Z Lunghezza max con allestimento	6468	7028	7383	7383

Passo		Passo Medio	Passo Medio-Lungo	Passo Lungo	Passo XL
PTT (kg)		3500	3500	3500	3500
3 moduli batterie	Versione modello	505.AC0	505.LC0	505.BC0	505.CC0
47 kWh	Peso in ordine di marcia (kg)	2065	2075	2090	2105
5 moduli batterie	Versione modello	505.AC1	505.LC1	505.BC1	505.CC1
79 kWh	Peso in ordine di marcia (kg)	2380	2390	2385	2400
Peso massimo consentito sull'assale anteriore (kg)		2100	2100	2100	2100
Peso massimo consentito sull'assale posteriore (kg)		2400	2400	2400	2400
WLTP ciclo combinato (km)		I valori variano a seconda dell'allestimento			
WLTP consumi (kW/100 km)		I valori variano a seconda dell'allestimento			
WLTP CITY ciclo (km)		I valori variano a seconda dell'allestimento			
WLTP CITY consumi (kW/100 km)		I valori variano a seconda dell'allestimento			

Note: Peso veicolo riferito alla versione base senza l'aggiunta di optional.
 I valori dell'autonomia elettrica e del consumo energetico sono definiti in base a prove ufficiali, in conformità alle disposizioni dei Regolamenti UE vigenti al momento dell'omologazione. I valori indicati sono calcolati sulla base della procedura di prova WLTP.
 WLTP combinato è costituito da 4 cicli: Low, Medium, High & Extra-high. WLTP CITY è costituito da 2 cicli: Low & Medium ed è rappresentativo di un ciclo urbano.
 ■ Vincolata ai retrovisori esterni opt 042 - 2200 mm con opt 036 - 2100 mm con retrovisori di serie

Cabinato (4,25 ton)

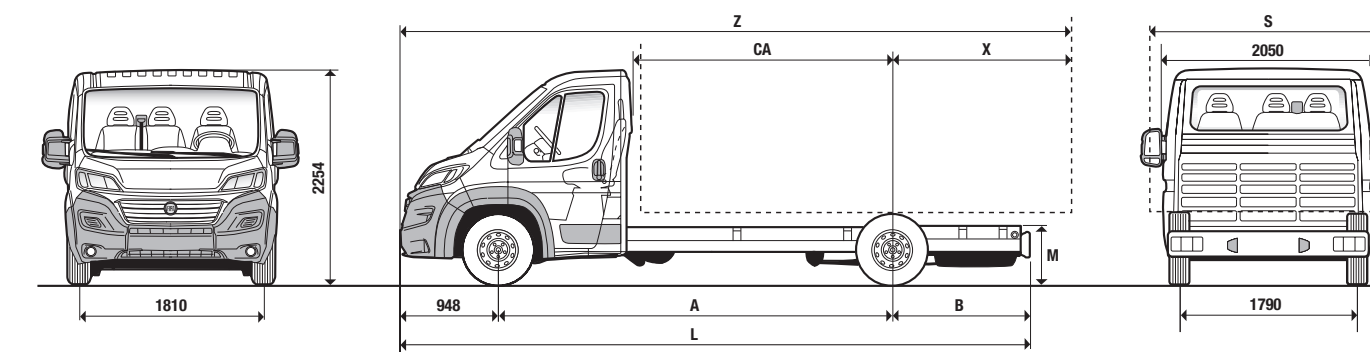

Dimensioni mm	Passo Medio	Passo Medio-Lungo	Passo Lungo	Passo XL
A Passo	3450	3800	4035	4035
L Lunghezza massima	5358	5708	5943	6308
Larghezza massima	2050	2050	2050	2050
Carreggiata anteriore	1810	1810	1810	1810
Carreggiata posteriore	1790	1790	1790	1790
Altezza massima (a vuoto)	2254	2254	2254	2254
Sbalzo anteriore	948	948	948	948
B Sbalzo posteriore	960	960	960	1325
M Altezza telaio (a vuoto) - 47kW / 79 kW batteria	710 / 700	710 / 700	710 / 700	710 / 700
X Distanza asse posteriore filo carrozzeria (limite sbalzo allestimento finito)	2070	2280	2400	2400
CA Distanza retro cabina asse posteriore	2060	2410	2645	2645
S Larghezza max carrozzabile ■	2350	2350	2350	2350
Z Lunghezza max con allestimento	6468	7028	7383	7383

Passo		Passo Medio	Passo Medio-Lungo	Passo Lungo	Passo XL
PTT (kg)		4250	4250	4250	4250
3 moduli batterie	Versione modello	505.FC0 / FS0	505.PC0	505.GC0 / GS0	505.HC0 / HS0
47 kWh	Peso in ordine di marcia (kg)	2065	2075	2090	2105
5 moduli batterie	Versione modello	505.FC1 / FS1		505.GC1 / GS1	505.HC1 / HS1
79 kWh	Peso in ordine di marcia (kg)	2380		2385	2400
Peso massimo consentito sull'assale anteriore (kg)		2100	2100	2100	2100
Peso massimo consentito sull'assale posteriore (kg)		2400	2400	2400	2400
WLTP ciclo combinato (km)		I valori variano a seconda dell'allestimento			
WLTP consumi (kW/100 km)		I valori variano a seconda dell'allestimento			
WLTP CITY ciclo (km)		I valori variano a seconda dell'allestimento			
WLTP CITY consumi (kW/100 km)		I valori variano a seconda dell'allestimento			

I veicoli N2 sono limitati a 90 km/h

Note: Peso veicolo riferito alla versione base senza l'aggiunta di optional.
 I valori dell'autonomia elettrica e del consumo energetico sono definiti in base a prove ufficiali, in conformità alle disposizioni dei Regolamenti UE vigenti al momento dell'omologazione. I valori indicati sono calcolati sulla base della procedura di prova WLTP.
 WLTP combinato è costituito da 4 cicli: Low, Medium, High & Extra-high. WLTP CITY è costituito da 2 cicli: Low & Medium ed è rappresentativo di un ciclo urbano.
 ■ Vincolata ai retrovisori esterni opt 042 - 2200 mm con opt 036 - 2100 mm con retrovisori di serie



PROFESSIONISTI COME TE



www.fiatprofessional.it